

Unidad temática 6

Redes eléctricas - Métodos de resolución –Teoremas

- Redes de simple y doble entrada.
- Circuitos equivalentes.
- Transformación estrella-triángulo.

Resolución de redes eléctricas.

- Método de las mallas.
 - Planteo directo de las ecuaciones de **mallas** o por simple inspección.
- Método de los nodos.
 - Planteo directo de las ecuaciones de **nodos** o por simple inspección.
- Teorema de Thevenin.
- Teorema de Norton.
- Teorema de superposición.
- Teorema de la máxima transferencia de potencia.

Método de las corrientes de mallas.

- ***Análisis de un circuito***

- ✓ Se elijen las mallas.
- ✓ Se asigna un sentido a la corriente que va a circular por la malla.
- ✓ Se escriben las ecuaciones de malla, teniendo en cuenta la ley de Kirchhoff de las tensiones.
- ✓ Se resuelven las ecuaciones, determinando el valor de las corrientes de malla.

Circuito de ejemplo

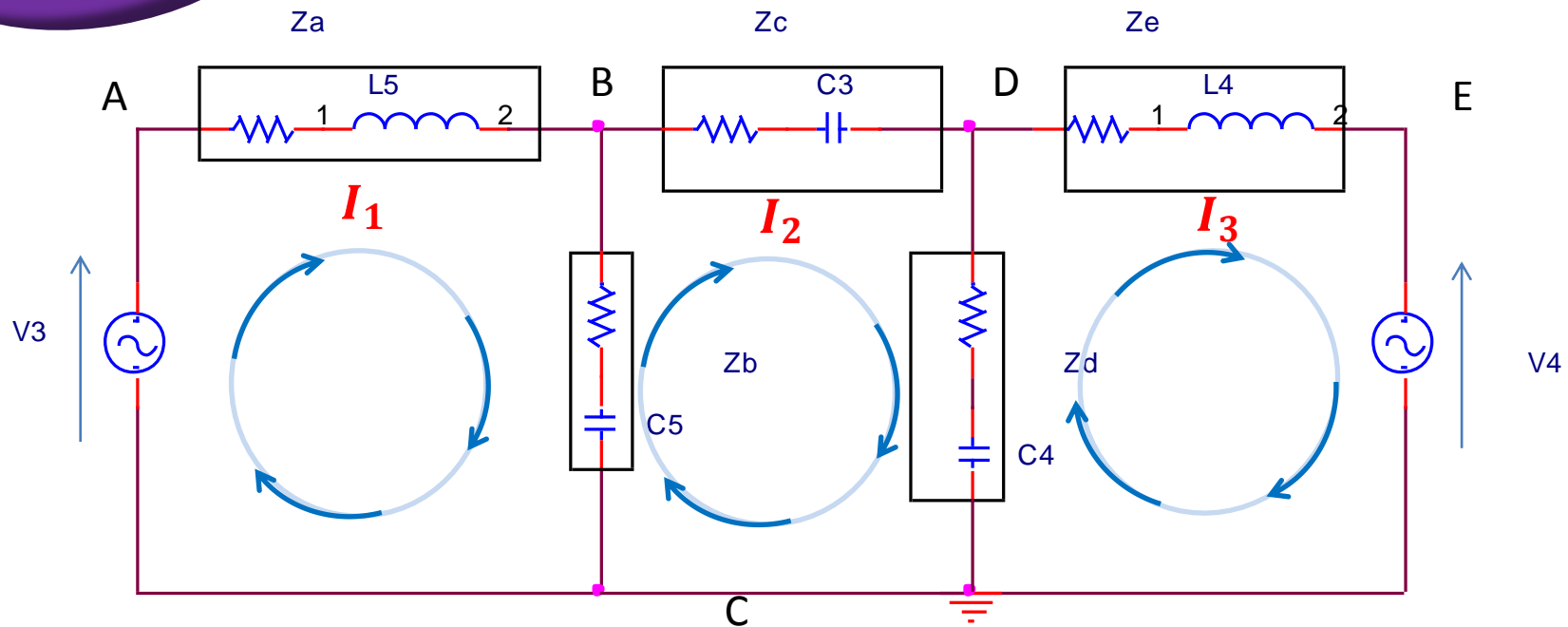

Número de ecuaciones = número de ramas - (número de nudos - 1)

$$\text{Número de ecuaciones} = 5 - (3 - 1) = 3$$

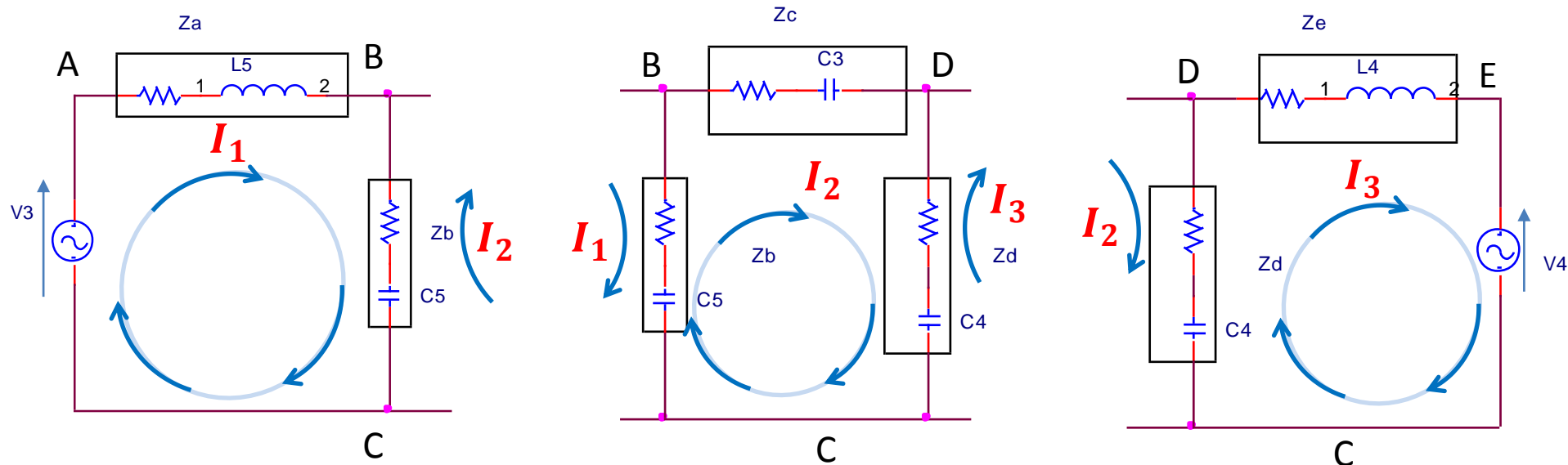

Malla ABC

Malla BDC

Malla DEC

$$I_1(Z_a + Z_b) - I_2 Z_b = V_3 \quad \left| \quad -I_1 Z_b + I_2(Z_c + Z_d + Z_b) - I_3 Z_d = 0 \quad \left| \quad -I_2 Z_d + I_3(Z_e + Z_d) = -V_4$$

El sistema de ecuaciones correspondiente quedaría

$$I_1(Z_a + Z_b) \quad -I_2 Z_b \quad = V_3$$

$$-I_1 Z_b \quad + I_2(Z_c + Z_d + Z_b) \quad -I_3 Z_d = 0$$

$$-I_2 Z_d \quad + I_3(Z_e + Z_d) = -V_4$$

Planteamiento directo del sistema de ecuaciones de mallas.

Las ecuaciones correspondientes a un circuito de tres mallas son, en notación general:

$$\begin{array}{rclcl} Z_{11}I_1 & \pm Z_{12}I_2 & \pm Z_{13}I_3 & = & V_1 \\ \pm Z_{21}I_1 & Z_{22}I_2 & \pm Z_{23}I_3 & = & V_2 \\ \pm Z_{31}I_1 & \pm Z_{32}I_2 & Z_{33}I_3 & = & V_3 \end{array}$$

Z_{11} *Impedancia propia de la malla 1*, es la suma de todas las impedancias por la que circula la corriente de malla **I1**. Z_{22} y Z_{33} son las impedancias dos y tres.

Z_{12} *Copedancia* de la malla 1 y 2, y es la suma de todas las impedancias comunes a los dos lazos, por los que circulan las corrientes **I1** e **I2**.

$Z_{12} = Z_{21}$ y $Z_{13} = Z_{31}$; $Z_{23} = Z_{32}$ *copedancias* de las mallas 1 y 3, y 2 y 3. El signo depende del sentido que se establece en las corrientes.

Aplicación del álgebra matricial al Análisis de un circuito

Sistema de ecuaciones para un circuito de tres mallas.

$$\begin{array}{rcl} Z_{11}I_1 & \pm Z_{12}I_2 & \pm Z_{13}I_3 = V_1 \\ \pm Z_{21}I_1 & Z_{22}I_2 & \pm Z_{23}I_3 = V_2 \\ \pm Z_{31}I_1 & \pm Z_{32}I_2 & Z_{33}I_3 = V_3 \end{array}$$

En forma de matriz podemos expresarlo de la siguiente manera.

$$\begin{bmatrix} Z_{11} & \pm Z_{12} & \pm Z_{13} \\ \pm Z_{21} & Z_{22} & \pm Z_{23} \\ \pm Z_{31} & \pm Z_{32} & Z_{33} \end{bmatrix} \begin{bmatrix} I_1 \\ I_2 \\ I_3 \end{bmatrix} = \begin{bmatrix} V_1 \\ V_2 \\ V_3 \end{bmatrix}$$

$[Z] \quad [I] = [V]$

- Solución del Sistema de ecuaciones lineales por determinantes

REGLA DE CRAMER

$$I_1 = \frac{\begin{vmatrix} V_1 & \pm Z_{12} & \pm Z_{13} \\ V_2 & Z_{22} & \pm Z_{23} \\ V_3 & \pm Z_{32} & Z_{33} \end{vmatrix}}{\begin{vmatrix} Z_{11} & \pm Z_{12} & \pm Z_{13} \\ \pm Z_{21} & Z_{22} & \pm Z_{23} \\ \pm Z_{31} & \pm Z_{32} & Z_{33} \end{vmatrix}}$$

$$I_2 = \frac{\begin{vmatrix} Z_{11} & V_1 & \pm Z_{13} \\ \pm Z_{21} & V_2 & \pm Z_{23} \\ \pm Z_{31} & V_3 & Z_{33} \end{vmatrix}}{\begin{vmatrix} Z_{11} & \pm Z_{12} & \pm Z_{13} \\ \pm Z_{21} & Z_{22} & \pm Z_{23} \\ \pm Z_{31} & \pm Z_{32} & Z_{33} \end{vmatrix}}$$

$$I_3 = \frac{\begin{vmatrix} Z_{11} & \pm Z_{12} & V_1 \\ \pm Z_{21} & Z_{22} & V_2 \\ \pm Z_{31} & \pm Z_{32} & V_3 \end{vmatrix}}{\begin{vmatrix} Z_{11} & \pm Z_{12} & \pm Z_{13} \\ \pm Z_{21} & Z_{22} & \pm Z_{23} \\ \pm Z_{31} & \pm Z_{32} & Z_{33} \end{vmatrix}}$$

Ejemplo

1

Determinar las corrientes de mallas.

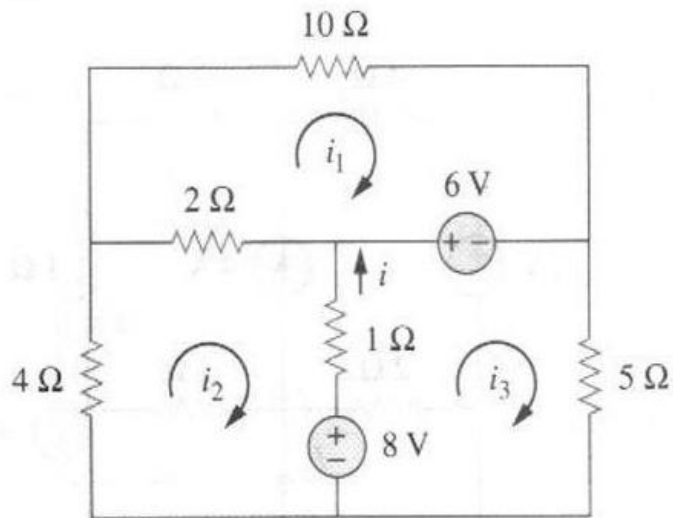

$$\begin{array}{rcl} Z_{11}i_1 & \pm Z_{12}i_2 & \pm Z_{13}i_3 = V_1 \\ \pm Z_{21}i_1 & Z_{22}i_2 & \pm Z_{23}i_3 = V_2 \\ \pm Z_{31}i_1 & \pm Z_{32}i_2 & Z_{33}i_3 = V_3 \end{array}$$

$$\begin{bmatrix} Z_{11} & \pm Z_{12} & \pm Z_{13} \\ \pm Z_{21} & Z_{22} & \pm Z_{23} \\ \pm Z_{31} & \pm Z_{32} & Z_{33} \end{bmatrix} \begin{bmatrix} i_1 \\ i_2 \\ i_3 \end{bmatrix} = \begin{bmatrix} V_1 \\ V_2 \\ V_3 \end{bmatrix}$$

$$I_1 12 - I_2 2 = 6V$$

$$-I_1 2 + I_2 7 - I_3 1 = -8V$$

$$-I_2 1 + I_3 6 = (8-6)V$$

Ejemplo

2

Resolver por inspección

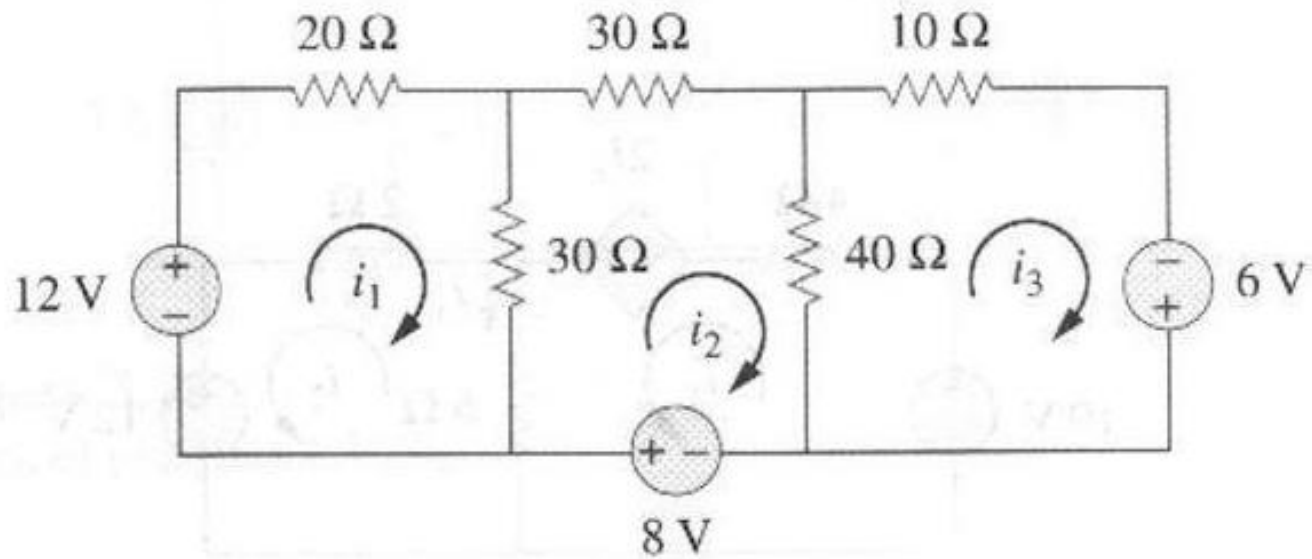

Desarrollo

50	-30	0	I_1	12
-30	100	-40	I_2	8
0	-40	50	I_3	6

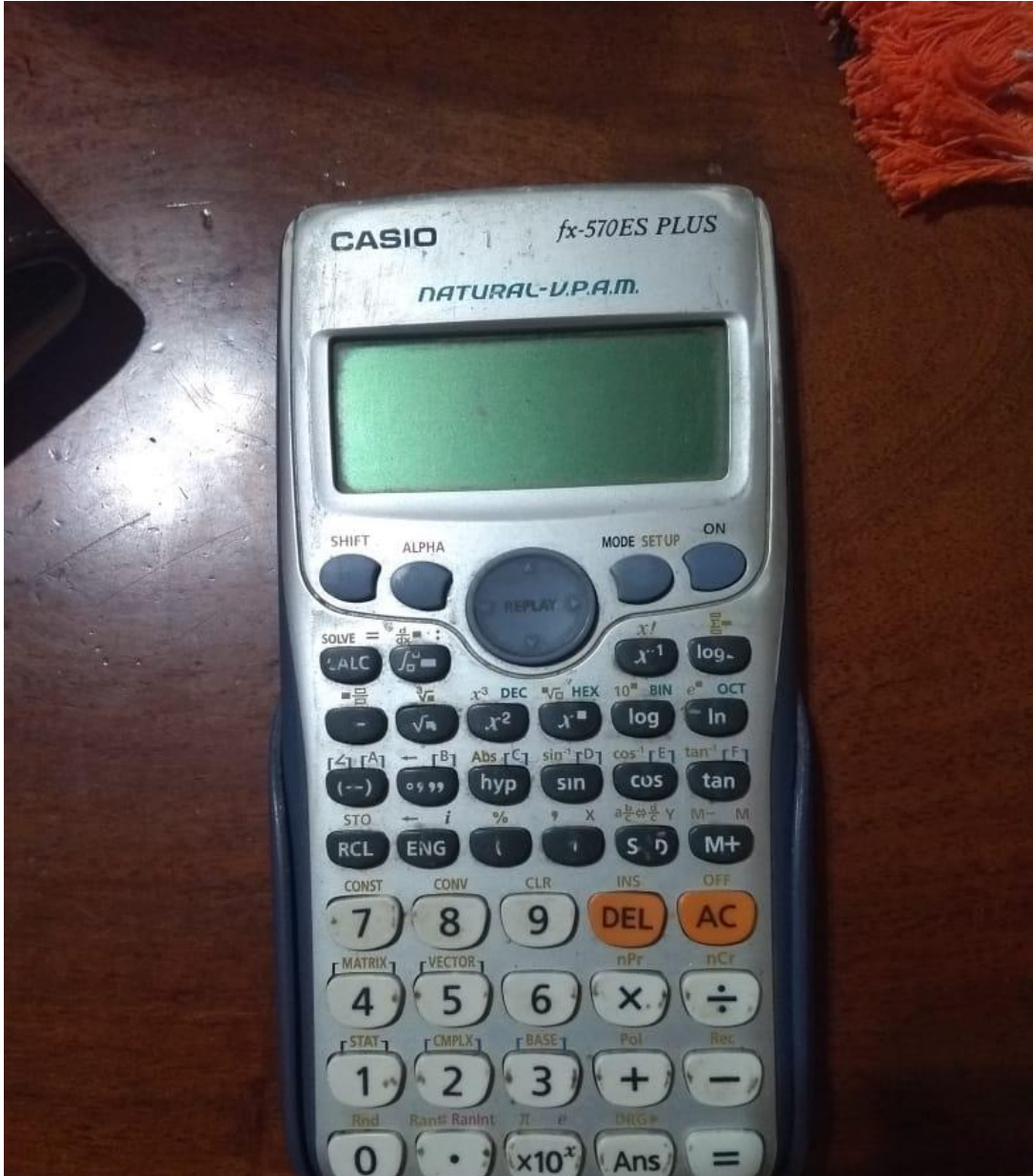

CASIO

fx-570ES PLUS

NATURAL-V.P.A.M.

SHIFT ALPHA MODE SETUP ON

REPLAY

SOLVE = $\frac{d}{dx}$ \int $\frac{1}{x}$ x^x x^y \log_{10} \log_e
ALC $\frac{1}{x}$ x^3 DEC \sqrt{x} HEX 10^x BIN e^x OCT
- \sqrt{x} x^2 x^y log ln
[A] [B] Abs [C] sin [D] cos [E] tan [F]
(-/-) 0.999 hyp sin cos tan
STO \leftarrow i % $\frac{1}{x}$ $a \frac{b}{c} \frac{d}{e}$ Y M \leftarrow M
RCL ENG () S D M+

CONST CONV CLR INS OFF

7 8 9 DEL AC

MATRIX VECTOR nPr nCr
4 5 6 X \div

STAT CMLX BASE Pol Rec
1 2 3 + -

Rnd Rant# RanInt π e DRG#
0 \cdot $\times 10^x$ Ans =

Método de las tensiones en los nodos.

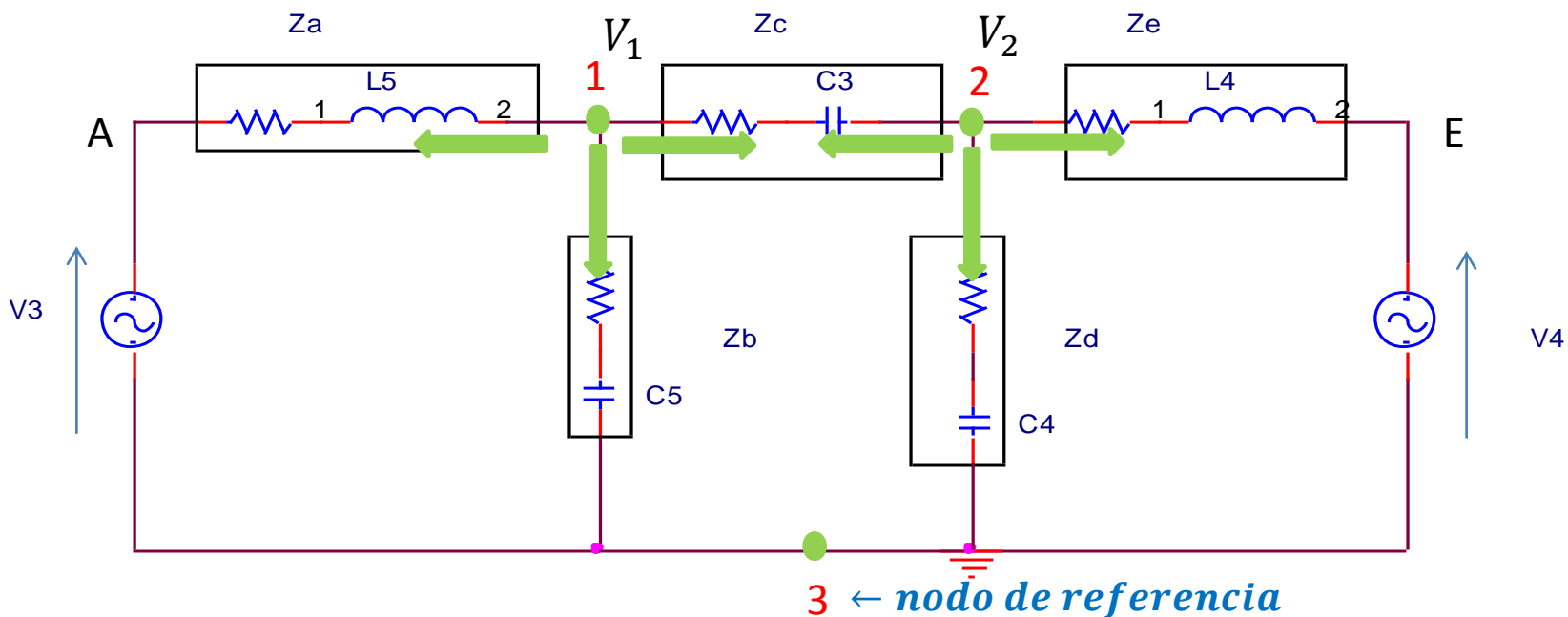

Tensión en el nudo 1 V_1

$$\frac{V_1 - V_3}{Z_a} + \frac{V_1}{Z_b} + \frac{V_1 - V_2}{Z_c} = 0$$

$$\left(\frac{1}{Z_a} + \frac{1}{Z_b} + \frac{1}{Z_c}\right) V_1 - \left(\frac{1}{Z_c}\right) V_2 = \left(\frac{1}{Z_a}\right) V_3$$

$$(Y_a + Y_b + Y_c)V_1 - Y_c V_2 = Y_a V_3$$

Tensión en el nudo 2 V_2

$$\frac{V_2 - V_1}{Z_c} + \frac{V_2}{Z_d} + \frac{V_2 - V_4}{Z_e} = 0$$

$$-\left(\frac{1}{Z_c}\right) V_1 + \left(\frac{1}{Z_c} + \frac{1}{Z_d} + \frac{1}{Z_e}\right) V_2 = \left(\frac{1}{Z_e}\right) V_4$$

$$-Y_c V_1 + (Y_c + Y_d + Y_e)V_2 = Y_e V_4$$

- Número de ecuaciones de tensiones en los nudo (N° de nudos principales - 1)
- Planteo directo del sistema de ecuaciones
(Para un circuito de 4 nudos principales, requiere el planteo de tres ecuaciones)

Sistema de ecuaciones para un circuito de tres mallas.

$$Y_{11}V_1 + Y_{12}V_2 + Y_{13}V_3 = I_1$$

$$Y_{21}V_1 + Y_{22}V_2 + Y_{23}V_3 = I_2$$

$$Y_{31}V_1 + Y_{32}V_2 + Y_{33}V_3 = I_3$$

En forma de matriz podemos expresarlo de la siguiente manera.

$$\begin{bmatrix} Y_{11} + Y_{12} + Y_{13} \\ Y_{21} + Y_{22} + Y_{23} \\ Y_{31} + Y_{32} + Y_{33} \end{bmatrix} \begin{bmatrix} V_1 \\ V_2 \\ V_3 \end{bmatrix} = \begin{bmatrix} I_1 \\ I_2 \\ I_3 \end{bmatrix}$$

$$[Y] [V] = [I]$$

- **Solución del Sistema de ecuaciones lineales por determinantes**
REGLA DE CRAMER

$$V_1 = \frac{\begin{vmatrix} I_1 + Y_{12} + Y_{13} \\ I_2 + Y_{22} + Y_{23} \\ I_3 + Y_{32} + Y_{33} \end{vmatrix}}{\Delta_Y}$$

$$V_2 = \frac{\begin{vmatrix} Y_{11} + I_1 + Y_{13} \\ Y_{21} + I_2 + Y_{23} \\ Y_{31} + I_3 + Y_{33} \end{vmatrix}}{\Delta_Y}$$

$$V_3 = \frac{\begin{vmatrix} Y_{11} + Y_{12} + I_1 \\ Y_{21} + Y_{22} + I_2 \\ Y_{31} + Y_{32} + I_3 \end{vmatrix}}{\Delta_Y}$$

Ejemplo 1

Determinar la tensión en el nudo 1

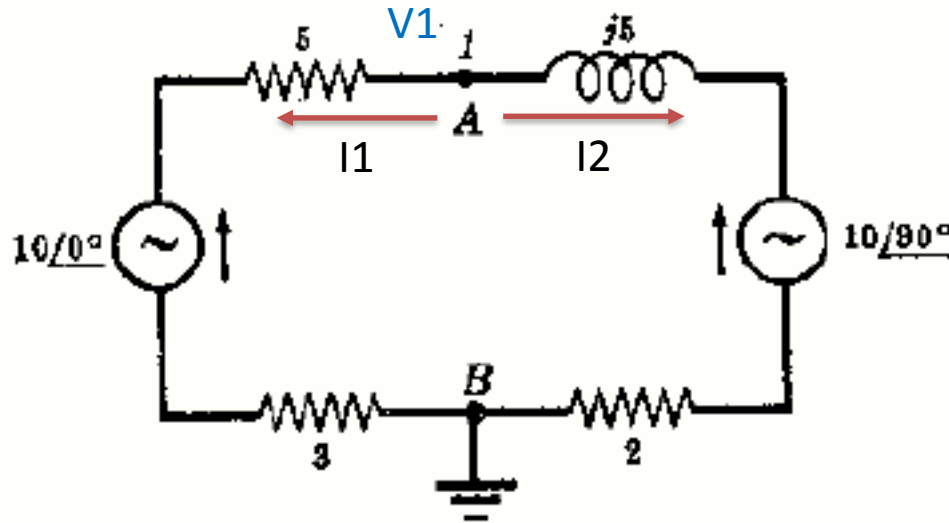

Desarrollo

$$(V_1 - 10/0^\circ) / 8 + (V_1 - 10/90^\circ) / (2 + j5) = 0$$

$$V_1 \left(\frac{1}{8} + \frac{1}{2 + j5} \right) = \left(\frac{10/0}{8} + \frac{10/90}{2 + j5} \right) \quad V_1 \approx 11,8/55$$

Teorema de Superposición

• Principio de superposición

Este principio establece que la **tensión** entre los extremos o la **corriente** a través de un elemento, en un circuito lineal, es la suma algebraica de las **tensiones** o **corrientes** a través de ese elemento debido al efecto que cada fuente independiente produce actuando sola.

Para aplicar el principio de superposición tener en cuenta lo siguiente:

1. Dejar sin efecto todas las fuentes independientes que actúan sobre el circuito excepto una, determinando la tensión o la corriente debida a esa fuente.
2. Repetir el paso uno para cada una de las fuentes.
3. Determinar finalmente la tensión o la corriente total debida a la contribución de cada una de las fuentes sumándolas algebraicamente.

Ejemplo

1

Aplicar el principio de superposición al circuito y determinar la corriente que circula por la impedancia $(3 + j4)$.

- Realizar el circuito con Pspice y comparar los resultados.

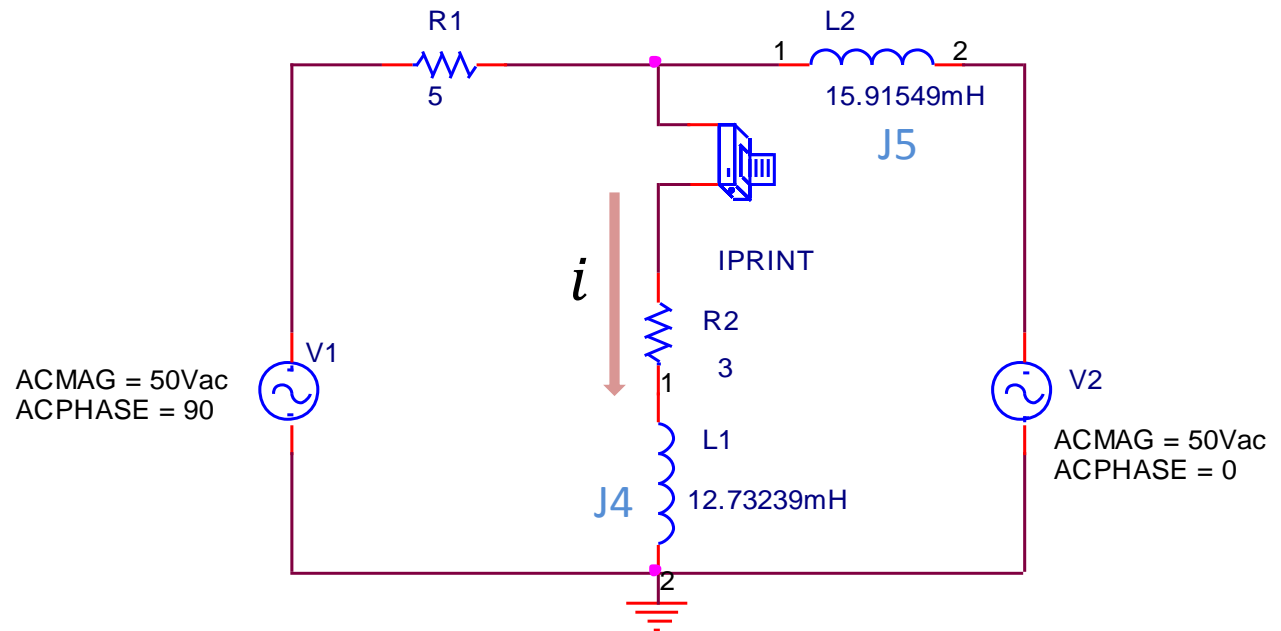

Resultado usando Pspice

FREQ	IM(V_PRINT1)	IP(V_PRINT1)
5.000E+01	8.305E+00	8.524E+01

$$i = 8,30 \angle 85,24^\circ \text{ A}$$

- Fuente V_2 igualada a cero.
- Determino I_1 , Debido a V_1

Resultado usando Pspice

FREQ	IM(V_PRINT1)	IP(V_PRINT1)
5.000E+01	4.152E+00	8.524E+01

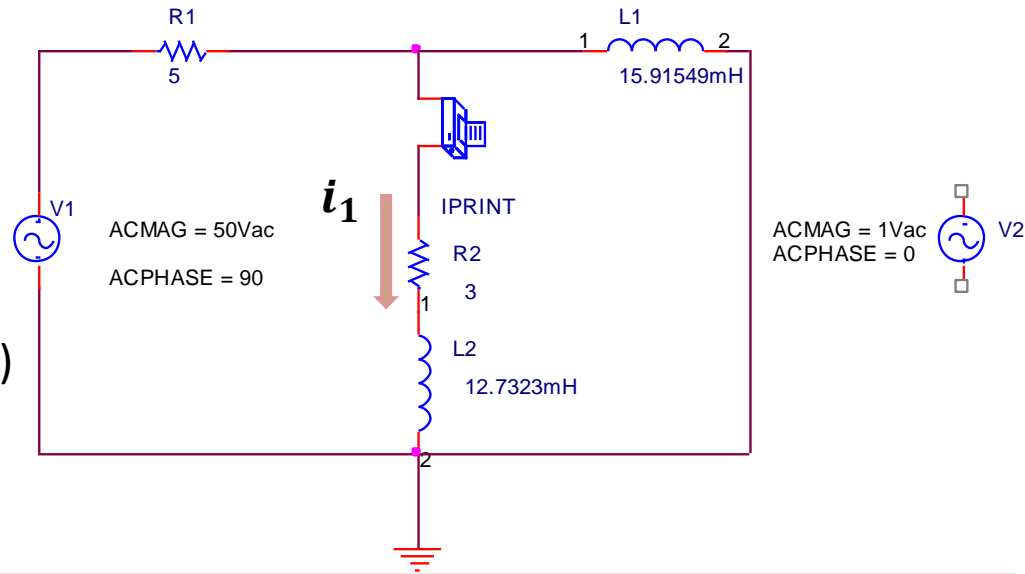

- Fuente V_1 igualada a cero.
- Determino I_2 , Debido a V_2

Resultado usando Pspice

FREQ	IM(V_PRINT1)	IP(V_PRINT1)
5.000E+01	4.152E+00	8.524E+01

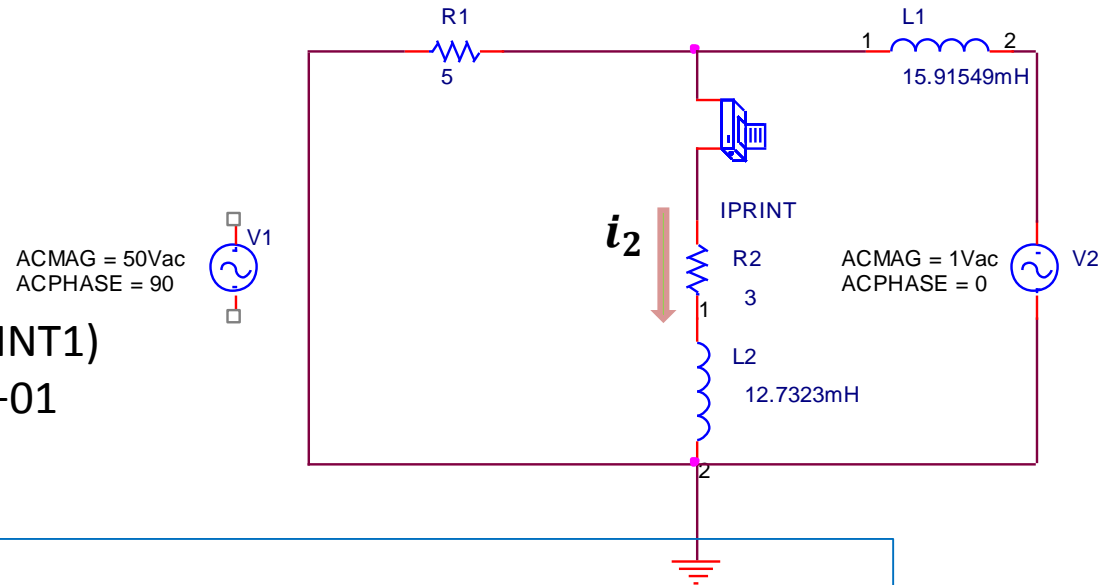

Sumando las corrientes nos queda

$$\mathbf{i_1 + i_2 = 4,152 / \underline{85,24^\circ} + 4,152 / \underline{85,24^\circ} = 8,30 / \underline{85,3^\circ} \text{ A}}$$

Teorema de Thevenin

- La **tensión equivalente de thevenin**, es la tensión a circuito abierto entre los terminales AB.
- La **Impedancia equivalente de thevenin**, es la impedancia de entrada en los terminales AB, haciendo que todas las fuentes internas sean cero.

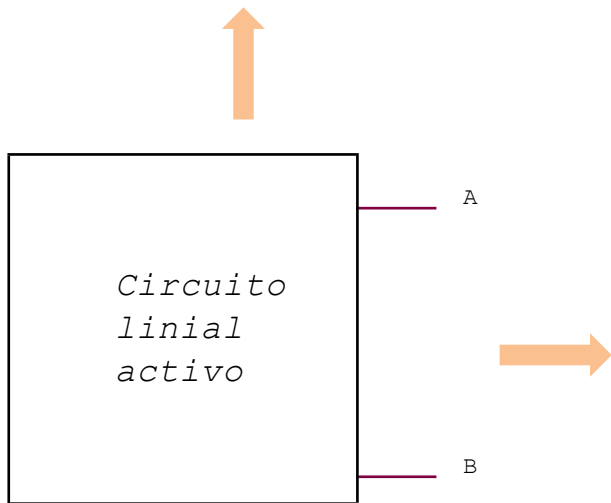
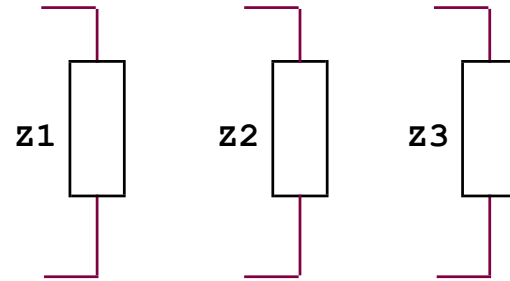
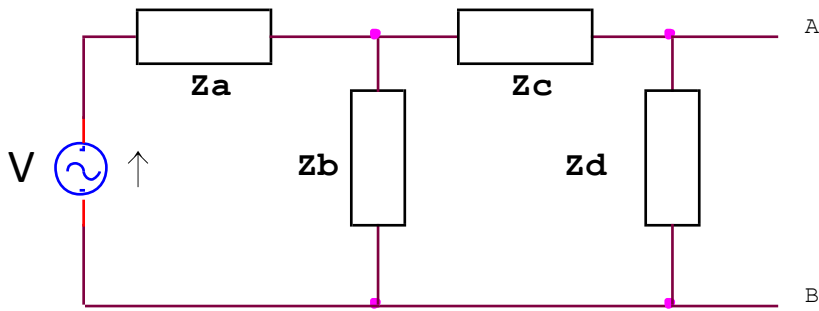

Circuito equivalente de thevenin.
Fuente de **tensión** en serie con una **impedancia**.

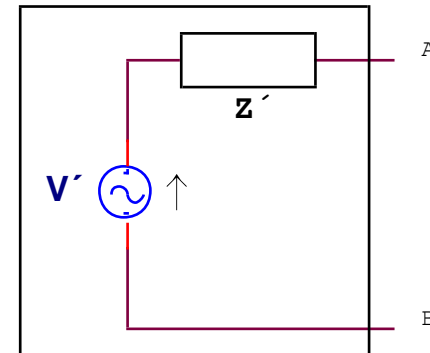

Ejemplo

1

Si conectamos a los terminales sucesivamente dos impedancias,
 $Z_1 = 5 - j5$ y $Z_2 = 10/0^\circ$

Determinar la potencia a ellas suministrada.

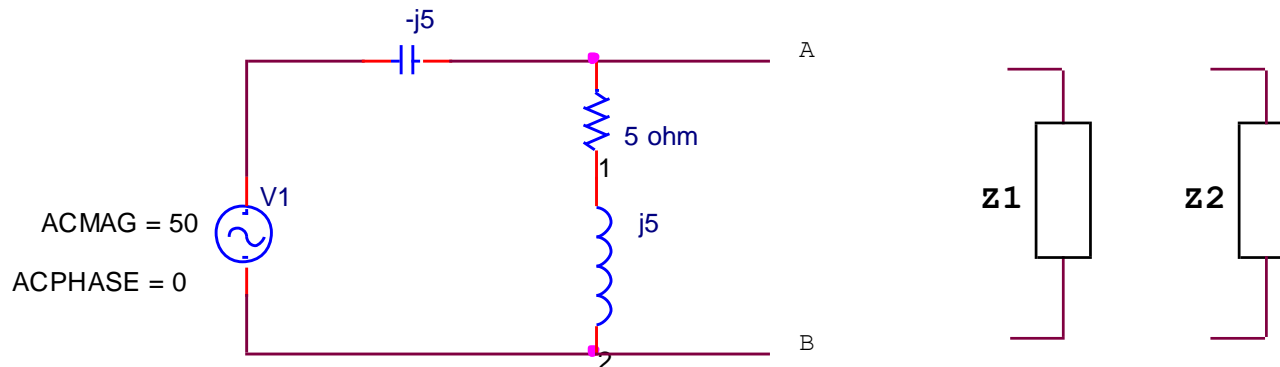

Desarrollo

Teorema de Norton

- La **fuerza de Intensidad I'** , es la corriente en un cortocircuito aplicado entre los terminales AB del circuito activo.
- La **Impedancia equivalente de Norton**, es la impedancia de entrada en los terminales AB, haciendo que todas las fuentes internas sean cero.

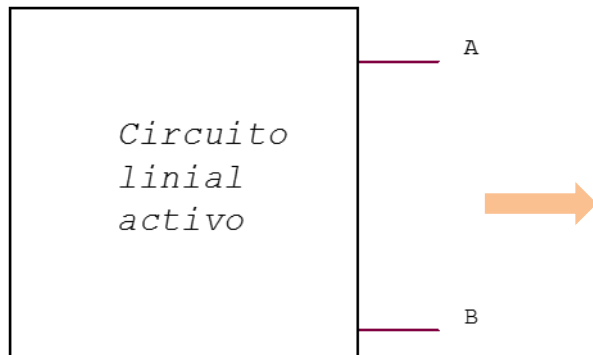
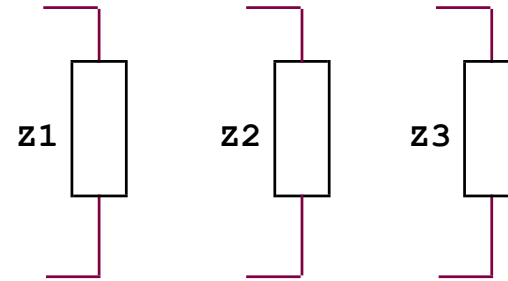
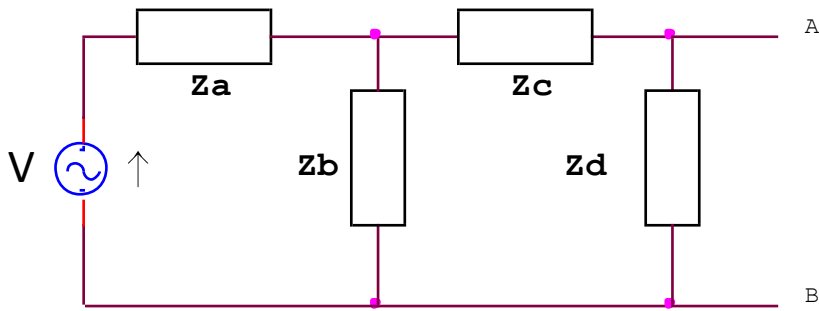

Circuito equivalente de Norton.
Fuente de **tensión** en paralelo con una **impedancia**.

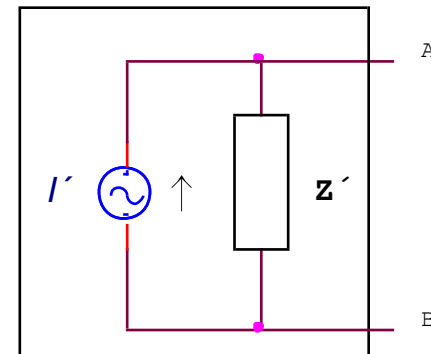

Ejemplo

1

Si conectamos a los terminales sucesivamente dos impedancias,
 $Z_1 = 5 - j5$ y $Z_2 = 10/0^\circ$

Determinar la potencia a ellas suministrada.

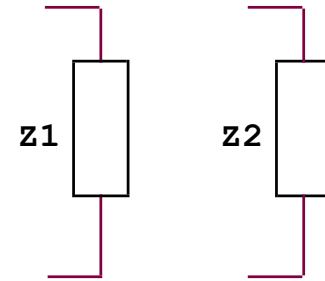
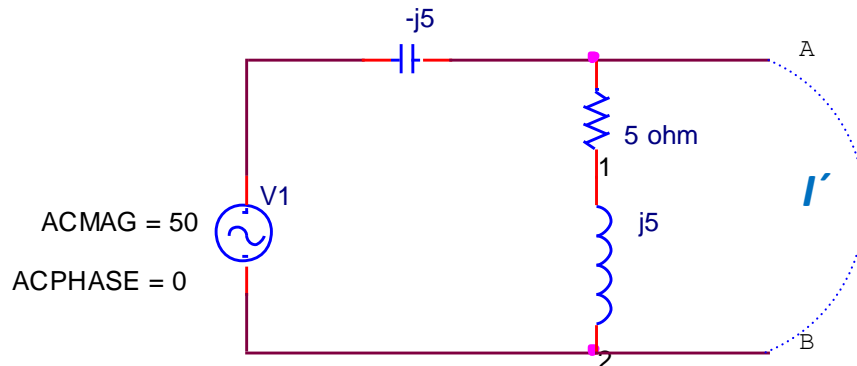

Desarrollo

Equivalencia entre los circuitos de Thevenin - Norton

Si miramos a los extremos de los terminales A y B, en ambos circuitos, las impedancias son iguales es decir Z' .

- Si ponemos en cortocircuito ambos circuitos, la corriente en el de *Thevenin* viene dada por $\frac{V'}{Z'}$ y en el de *Norton* I' .

Entonces, como las corrientes son iguales podemos escribir $I' = \frac{V'}{Z'}$

- Se puede obtener la misma relación determinando la V' a circuito abierto.

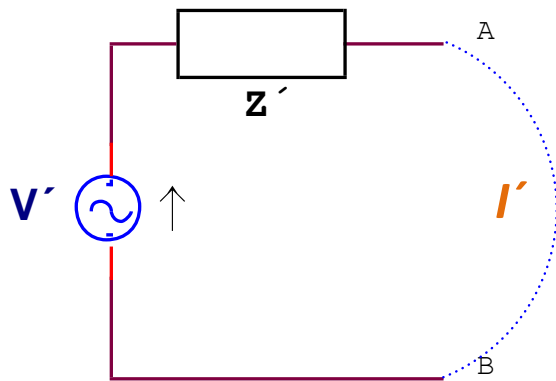

Thevenin

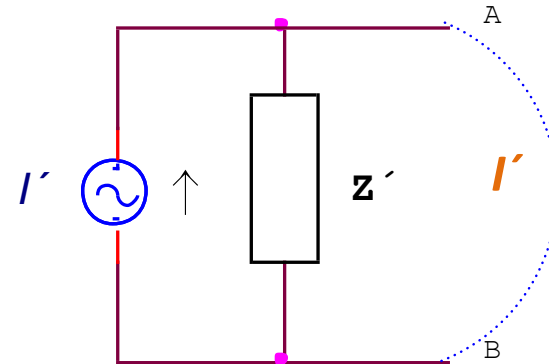

Norton